

Benevninger knyttet til slede og vogn

Carriage and sleigh terminology

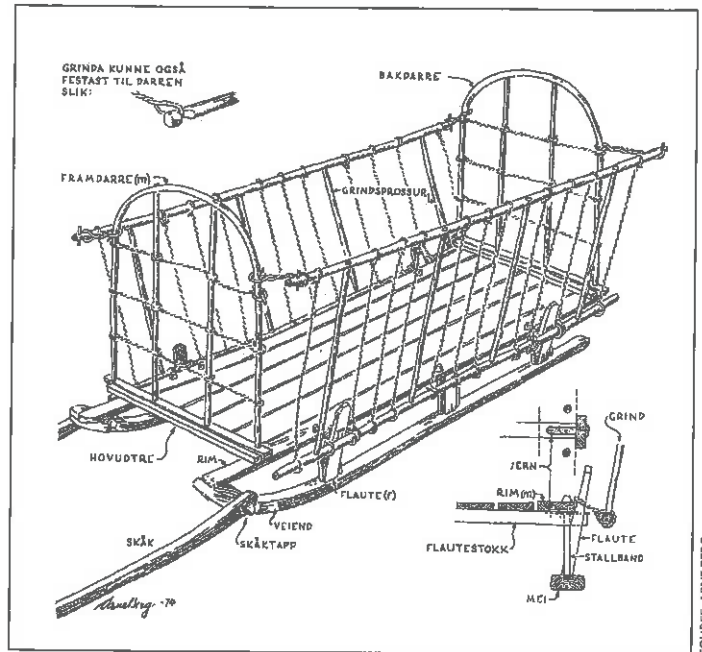
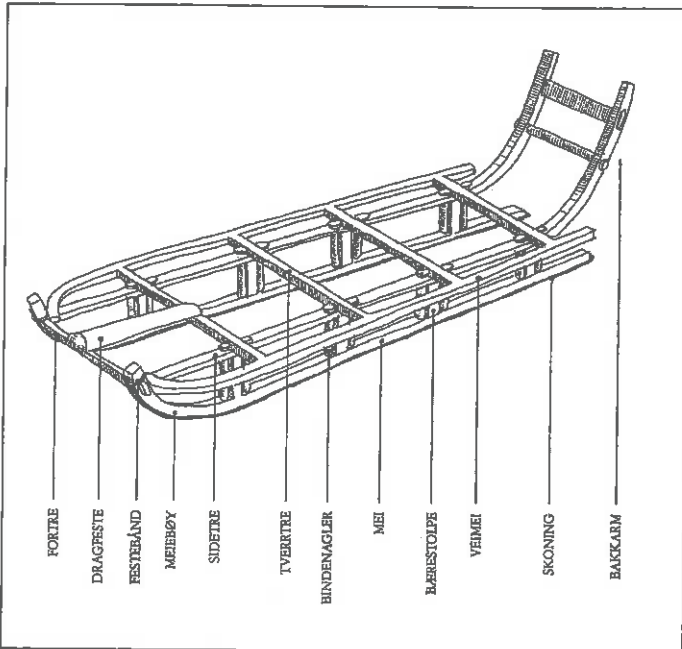

SOURCE: TORE LAHN, GLØDALSUSEET

SOURCE: ARNE BERG

Førslede med betegnelser etter Norsk Etnografisk sine spørrelister.

Høyslede med betegnelser etter Arne Berg.

Fodder sled with terminology found in the Norwegian Ethnographic questionnaire.

Hay sled showing Arne Berg's terminology.

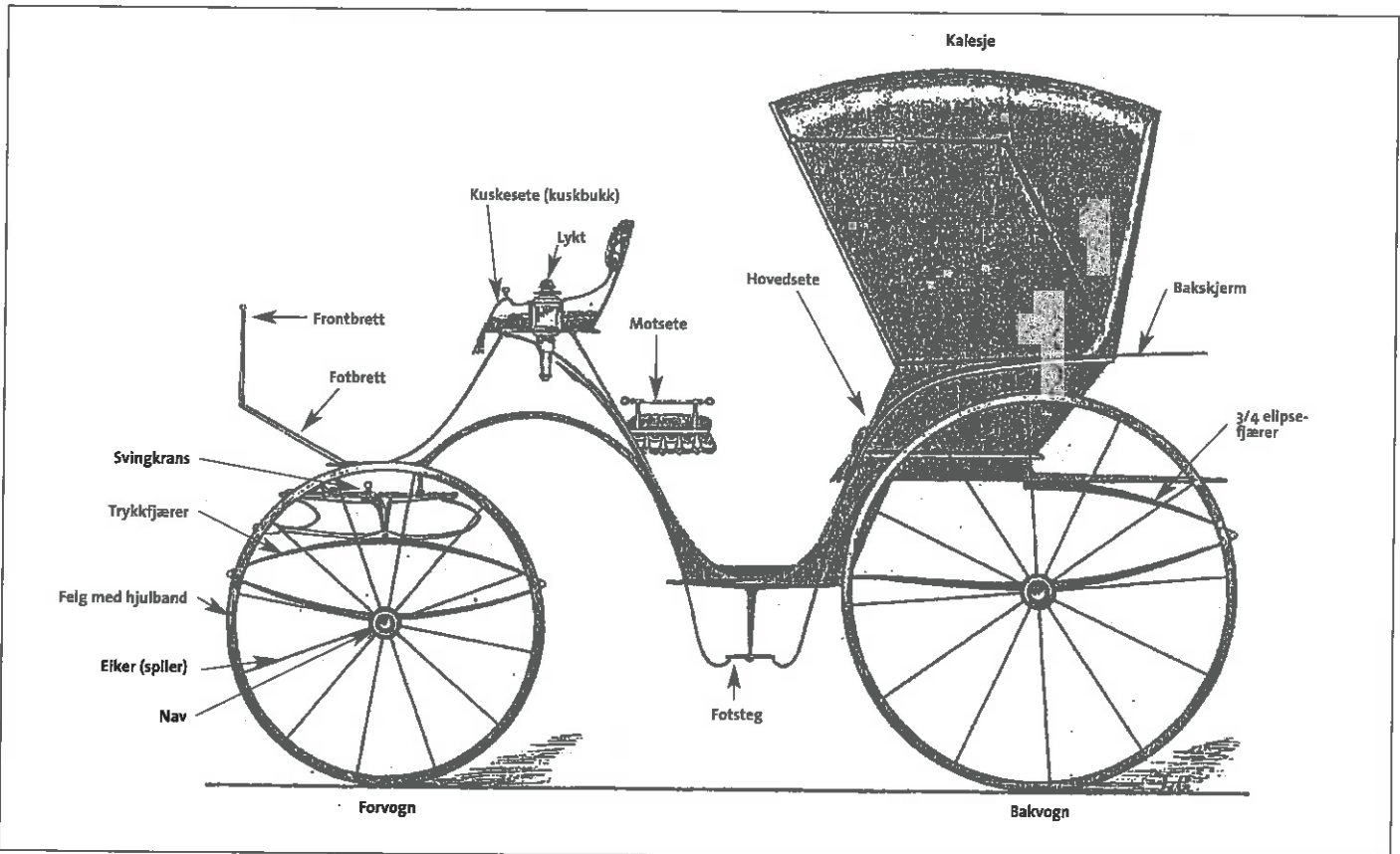

SOURCE: S. M. OLSEN, HESTEKJÆRETØX

Meiene kan være *trestengte*, som betyr at det er slitemeier av hardt tre satt under meiene, eventuelt at det ikke er noen skoning i det hele tatt. *Jernstengte* meier betyr at meiene er beslått med jern. Sigurd Grieg hevder eventuelt at det ikke er noen skoning i det hele tatt. *Jernstengte* meier betyr at meiene er beslått at *træstenger var brukt til alle slæder til omkring 1760, da man begynte at lægge ernstænger under ferdesslædene*. Andre hevder at ca. 1720 er et mer korrekt tidspunkt. Det må imidlertid presiseres at man nyttet trestengte sleder til sommerbruk helt til førsleder gikk ut av bruk.

**Veimeier** er meier som er satt på siden av fatingen på sleden for at de skal stå imot slik at ikke sleden velter. Veimeier er vanlig på m.a. eldre spissleder, reddsleder, sluffer og husker.

**Hjulmeier** er meier som kan settes på julkjøretøy på vinterføre.

**Slepesko** har samme funksjon som

*Runners are the wooden or metal rails or skids that allow a sleigh or sled to slide along on the snow, or sometimes even on grass.*

*Runners were sometimes lined with a removable hardwood strip or sole that was pinned in place as a wear surface. Such soles could also be of iron.*

*Wooden runners could also lack hardwood or iron rails. Sigurd Grieg has argued that the term "iron shod" also embraced wooden runners, which were used "on all sleds up to about 1760, when people started to fix iron rails below the runners". Other authorities claim that a more correct date would be 1920. We must remember, too, that wood shod runners remained in use for summer duties right up until the very last days of the fodder sled.*

*Road rails (side rails) are extra runners attached to the body sides to prevent the sled turning over on sharp corners or steep ground. They were a com-*

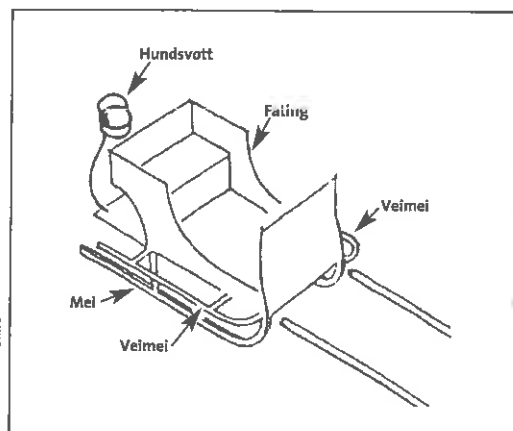

SOURCE: ARVE BERG

Veimeier.

Road rails, side rails.

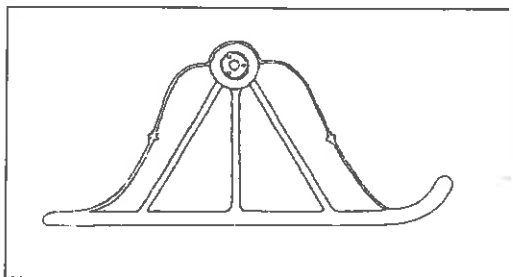

SOURCE: NILS JARMANN

Hjulmeier.

Wheel skids, axle skids.

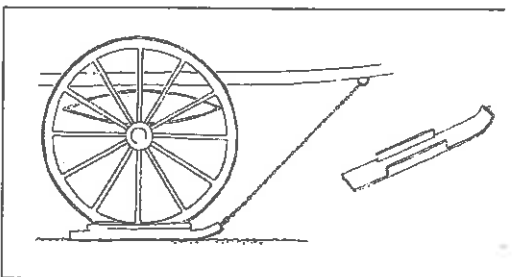

SOURCE: NILS JARMANN

Slepesko.

Skids, trailing skids.



På mange kjøretøy kunne man endre fra hjul til hjulmeier, alt etter føret.

*On many vehicles it was possible to fit either wheels or skids, as the weather demanded.*